

Steuerstand KST 10 drehbar



Der drehbare Steuerstand KST10 ist nach ergonomischen Richtlinien gestaltet und entspricht hohen Komfortansprüchen.
Die Standardausführung beinhaltet:

Steuerpulte:

Die aus Kunststoff gefertigten Steuerpulte sind vertikal und horizontal stufenlos einstellbar. Die Bestückung der Befehls- und Meldegeräte erfolgt auf Kundenwunsch. Die Leitungen werden durch ein Schlauchrohr in die Traverse geführt. (Klemmleiste)

Fahrersessel:

Der komfortable Fahrersessel KFS11 ist mit einem Feder-Schwing-System, ölhydraulischer Schwingungsdämpfung inkl. Gewichteinstellung, einem atmungsaktiven Textilbezug, Armlehnen und Kopfstütze ausgestattet.

Traverse mit Drehgestell:

Der Deckel der Stahlblech-Traverse inkl. Fahrersessel ist nach vorne klappbar. Somit lassen sich bei Inbetriebnahme und Wartung alle Leitungen, Klemmleisten und Kabeldurchführung bequem erreichen. Das Drehgestell ist spielfrei gelagert und lässt sich wahlweise durch eine Rastung (standard) in 3° Schritten oder eine Reibungsbremse stufenlos arretieren.

Oberflächenbehandlung:

Grundierung und Struktur-Decklack
Standardfarbe RAL 9011 schwarz



Beispiel Abbildung

	KST10	-U1	-M1	-F3	-LK	/	KFS11	/	V85	/	V85.1	/	KL	/	X
Grundgerät	KST10	Mit Steuerpulten													
Unterbau	U1	Drehbar 180° links, 90° rechts mit Reibungsbremse													
	U2	Drehbar 180° links, 90° rechts mit Rastung inkl. 2-stufiger Entriegelung (standard)													
	U3	Elektrisch drehbar 180° links, 90° rechts													
	U4	Nicht drehbar													
	U5	Ohne Unterbau													
Zubehör	M1	Monitorhalterung mit Monitorgehäuse													
	M2	Monitorhalterung mit Monitorbefestigungswinkel													
	M3	Monitorhalterung ohne Monitorgehäuse/ -befestigungswinkel													
	F3	Fußauflage KBF/716													
	H	Heizung 2 x 2 kW mit Ventilator													
	LK	Manuelle Längsverstellung des Steuerstandes +/- 250 mm													
Fahrersessel	KFS11*	(im Lieferumfang enthalten!)													
	KFS9*														
	KFS10*														
	KFS12*														
	*Beschreibung siehe Fahrersessel Seite 251														

KST10 -U1 -M1 -F3 -LK / KFS11 / V64 / V64.1 / KL / X

Bestückung der Steuerpulte

- V... Verbundantriebe (siehe Kapitel Joysticks)
- S... Stirnradantriebe (siehe Kapitel Joysticks)
- D... Doppelhebelantriebe (siehe Kapitel Joysticks)
- N... Steuerschalter (siehe Seite 113)
- ... Weitere Befehls- und Meldegeräte (siehe Seite 137 und 243)

Verdrahtung

- KL Ohne, jedoch Klemmleiste eingebaut je Klemme
- KLV Auf Klemmleiste 4 mm² mit Einzelader 1 mm² je Klemme
- KLV Auf SPS (SPS Beistellung) mit Einzelader 1 mm² je Klemme
- KLVA Außenverdrahtung Einzeladern hochflexibel 1,5 mm², 5 m lang je Ader

Sonderausführung

- X Sonder / Kundenspezifisch
- X² Sonderlackierung

Option

- Funkpaket mit Sender- und Empfängereinheit

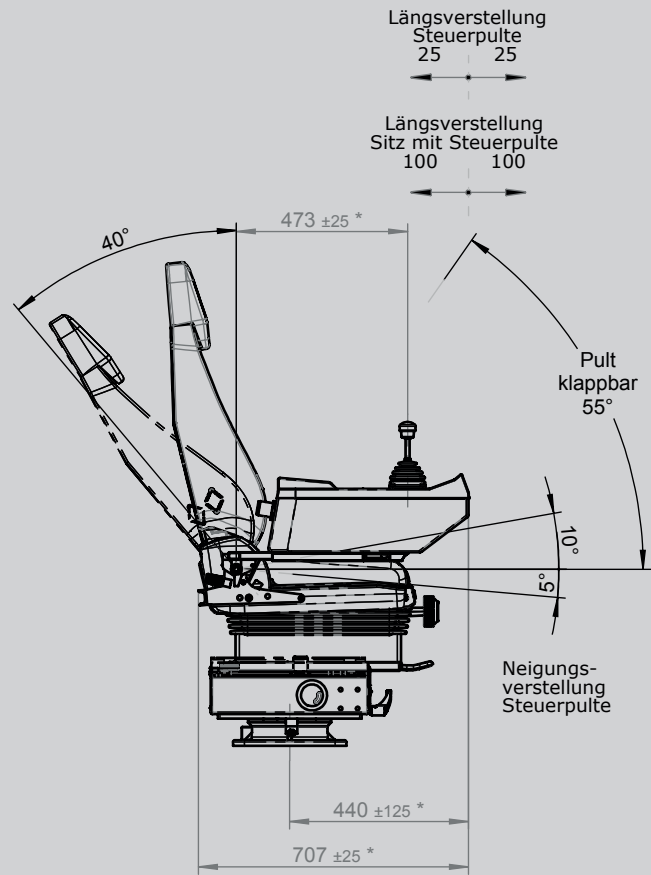
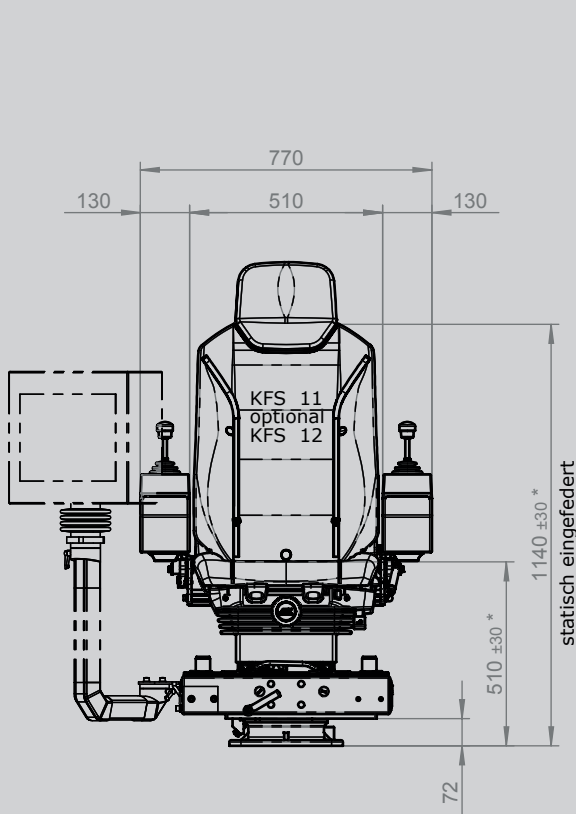

mit Heizung

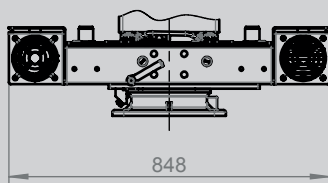

Bodenbefestigung

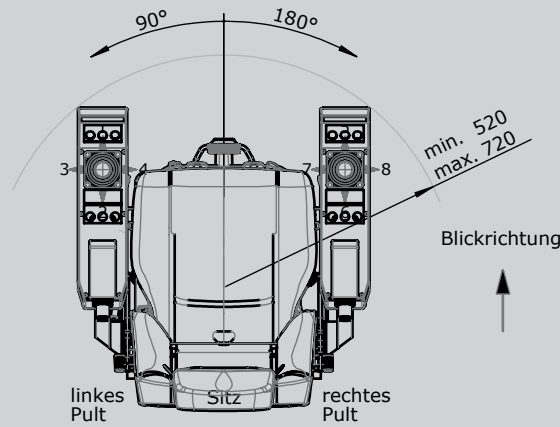
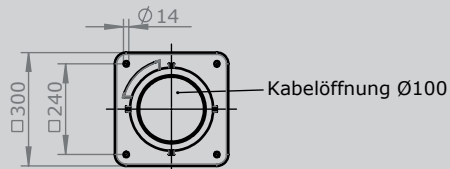

* einstellbar